

Hvordan finne riktig VB-Hjelpelufts-system:



Hvordan finne riktig VB-Hjelpeluft kit (VBSA-AMC250-XXXXXX) til Fiat Ducato/ Peugeot Boxer/Citroën Jumper X250/X290 (fra 2006) med AL-KO chassis.



Bulletin number:
VBA-SB2014-001-EN

Revision:
05

Release date:
03-02-2017

Author:
MaVe

VB-Hjelpeluft passer til forskjellige AL-KO chassis. For å være sikker på at det bestilles riktig system må man sjekke hvilket AL-KO chassis bobilen er levert med. Dette finner man ut av ved å se på ramme, og følge dette skjema.

Sjekk hvilken ramme og aksel som bobilen leveres med, vi har kun mulighet til å levere VB-Hjelpeluft til LOW FRAME CHASSIS. Forskjellen på rammene ser du ved at HIGH FRAME CHASSIS så ligger aksel under ramme, og LOW FRAME CHASSIS så stikke aksel gjennom ramme.

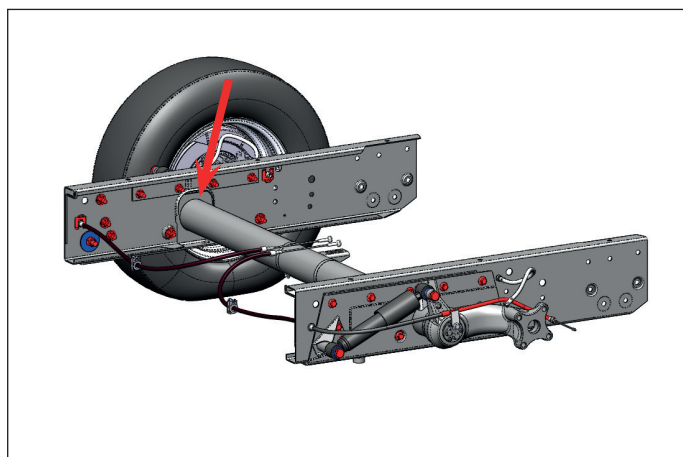

Low frame chassis

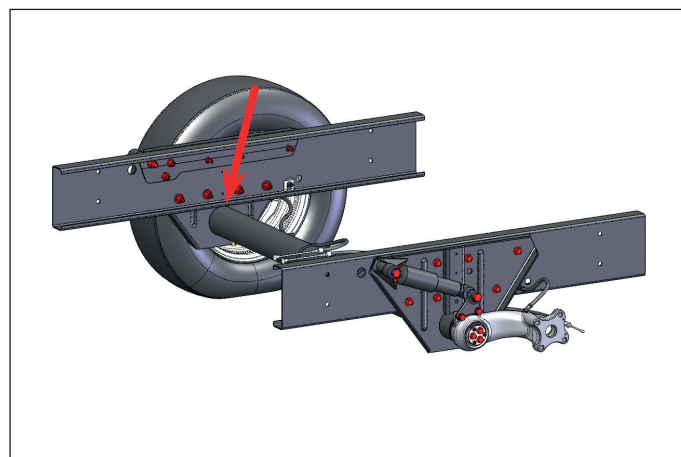

High frame chassis



VB-Hjelpeluft passer ikke til rammer hvor øvre støtdemperfeste er sveiset til svingarm. Systemet passer kun til bobiler hvor øvre støtdemper arm er boltet fast eller helstøpt med svingarm - se bilder på neste side.



Sveiset



Helstøpt



Boltet



Les av nummeret på støtdemper, og sammenlign med nummerlisten nedenfor - det kan kun leveres system til denne nummerserie.

- 1217058 or 1293893
- 1217039 or 1293697
- 1217040 or 1293888
- 1214676 or 1293892
- 1217230 or 1293887
- 21443087 or 1293890



Hvis det ikke er mulig å lese av nummeret på støtdemper så kan man måle lengden på støtdemperen, men da må den demonteres. Tabell på lengde ser man videre i denne anvisningen.

Hvis bobilen har støtdemper nummer 1217230 (L1 max = 420 mm), så må man sammenligne øvre støtdemperfestet på svingarmen for å finne riktig kit - husk å bestill nye støtdemper fester art.nr: 1552350024 / x2 hvis det er dobbel aksel.

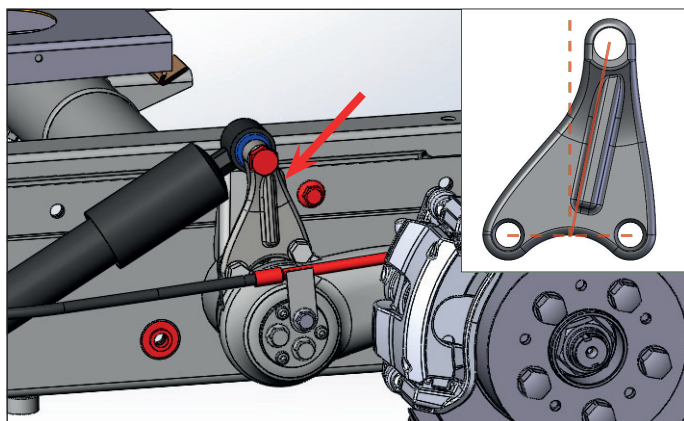

Øvre støtdemperfeste "V"
(braketten er bøyd litt bakover)

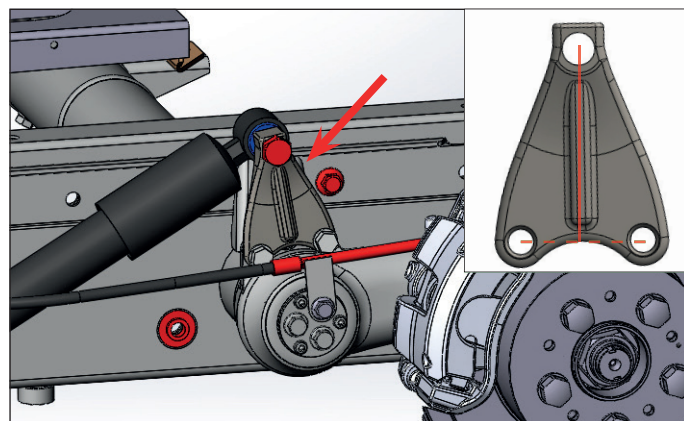

Øvre støtdemperfeste "T"
(braketten er rett)

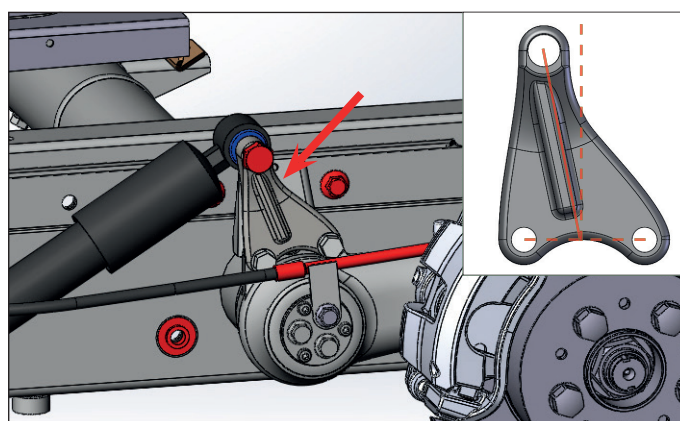

Øvre støtdemperfeste "S"
(braketten er bøyd litt fremover)

VB-Hjelpeluft passer ikke til bakaksel med AL-KO Level Controller(ALC)

Måle støtdemper: Demonter støtdemperen, mål lenden L1. L1 betyr max uttrekkslengde på støtdemperen uten last. L2 er lengden på støvkappe.

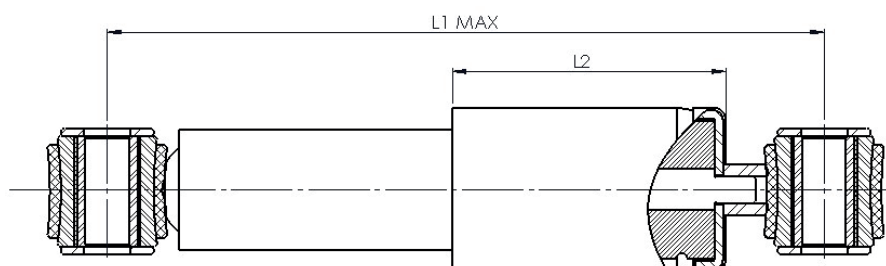

På neste side finner man listen over VB-Hjelpeluft som passer til Fiat Ducato/Peugeot Boxer/Citroën Jumper X250/X290 (fra 2006) med AL-KO chassis.



Bobil comfort kit.



Universal comfort kit.

Axle version	Shock absorber number	Shock absorber max. length (L1)	Shock absorber dust cover length (L2)	Upper shock absorber bracket version	Motorhome comfort kit		Universal comfort kit
Enkel aksel	1217058 or 1293893	350 ± 3 mm	130 ± 2 mm	-	VBSA-AMC250-111C		VBSA-AMC250-111U
Enkel aksel	21443087 or 1293890	350 ± 3 mm	130 ± 2 mm	-	VBSA-AMC250-111C		VBSA-AMC250-111U
Enkel aksel	1214676 or 1293892 1217039 or 1293697	360 ± 3 mm 380 ± 3 mm	130 ± 2 mm 150 ± 2 mm	-	VBSA-AMC250-121C		VBSA-AMC250-121U
Enkel aksel	1217040 or 1293888	385 ± 3 mm	130 ± 2 mm	-	VBSA-AMC250-131C		VBSA-AMC250-131U
Enkel aksel	1217230 or 1293887	420 ± 3 mm	150 ± 2 mm	V*	VBSA-AMC250-111C		VBSA-AMC250-111U
Enkel aksel	1217230 or 1293887	420 ± 3 mm	150 ± 2 mm	T*	VBSA-AMC250-121C		VBSA-AMC250-121U
Enkel aksel	1217230 or 1293887	420 ± 3 mm	150 ± 2 mm	S*	VBSA-AMC250-131C		VBSA-AMC250-131U
Dobbel aksel	1217058 or 1293893	350 ± 3 mm	130 ± 2 mm	-	VBSA-AMC250-211C		VBSA-AMC250-211U
Dobbel aksel	21443087 or 1293890	350 ± 3 mm	130 ± 2 mm	-	VBSA-AMC250-211C		VBSA-AMC250-211U
Dobbel aksel	1214676 or 1293892 1217039 or 1293697	360 ± 3 mm 380 ± 3 mm	130 ± 2 mm 150 ± 2 mm	-	VBSA-AMC250-221C		VBSA-AMC250-221U
Dobbel aksel	1217040 or 1293888	385 ± 3 mm	130 ± 2 mm	-	VBSA-AMC250-231C		VBSA-AMC250-231U
Dobbel aksel	1217230 or 1293887	420 ± 3 mm	150 ± 2 mm	V**	VBSA-AMC250-211C		VBSA-AMC250-211U
Dobbel aksel	1217230 or 1293887	420 ± 3 mm	150 ± 2 mm	T**	VBSA-AMC250-221C		VBSA-AMC250-221U
Dobbel aksel	1217230 or 1293887	420 ± 3 mm	150 ± 2 mm	S**	VBSA-AMC250-231C		VBSA-AMC250-231U

* Artikkel1552350024 må bestilles for denne type støtdemper brakett.

** 2 stk artikkel 1552350024 må bestilles for denne type støtdemper brakett når det er dobbel aksel.

Revision	
01	22-01-2015
02	15-07-2015
03	12-01-2017
04	23-02-2017
05	02-03-2017